



ISW1000RVS
ISW1200RVS

Handleiding
Afzuigkappen

Notice d'utilisation
Hotte cheminée

Bedienungsanleitung
Dunstabzugshaube

Instructions for use
Cooker hood

Pelgrim

NL	Handleiding	NL 3 - NL 15
FR	Notice d'utilisation	FR 3 - FR 15
DE	Anleitung	DE 3 - DE 15
EN	Manual	EN 3 - EN 15

Gebuiikte pictogrammen - Pictogrammes utilisés
Benutzte Piktogramme - Pictograms used



Belangrijk om te weten - Important à savoir
Wissenswertes - Important information



Tip - Conseil - Tipp - Tip

INHOUD

Uw schouwkap

Beschrijving	4
Inleiding	4

Veiligheid

Afvoersystemen	5
----------------	---

Gebruik

Bediening	6
-----------	---

Onderhoud

Reinigen	8
Vetfilters verwijderen	9
Verlichting	9

Installatie

Algemeen	10
Elektrische aansluiting	11
Inbouwmaten	12
Vorbereiding montage	12
Motor bevestigen	13
Plaatsen van de afzuigkap	14

Bijlage

Verpakking en toestel afvoeren	15
--------------------------------	----



Registreer uw toestel voor garantie / waarborg

Wij zijn overtuigd van de kwaliteit van onze producten. Daarom geven wij maar liefst tot 8 jaar* garantie. Het enige dat u hoeft te doen is uw toestel te registreren op pelgrim.nl (bij aankopen in Nederland) en pelgrim.be (bij aankopen in België).

*Kijk voor de volledige garantievoorwaarden op www.pelgrim.nl of www.pelgrim.be.

UW SCHOUWKAP

Beschrijving

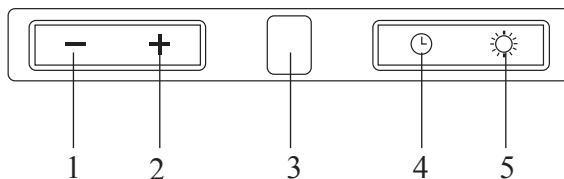
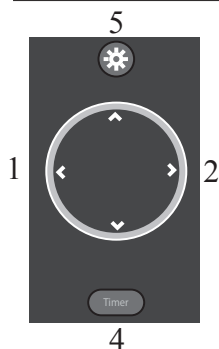

1. Ventilatorstand (lagere snelheid)
2. Ventilatorstand (hogere snelheid)
3. Display
4. Timer
5. Verlichting

Inleiding

Als u deze gebruiksaanwijzing doorleest, bent u snel op de hoogte van alle mogelijkheden die dit toestel u biedt. U vindt informatie voor uw veiligheid en over het onderhoud van het toestel.



*Bewaar de gebruiksaanwijzing en het installatievoorschrift.
Een eventueel volgende gebruiker van dit toestel kan daar zijn voordeel mee doen.*

VEILIGHEID



Lees voor gebruik eerst de separate veiligheidsinstructies.

Waar u op moet letten!

Afvoersystemen

Deze afzuigkap moet worden aangesloten op een afvoerkanal. De aangezogen en gefilterde kookdampen worden naar buiten afgevoerd.

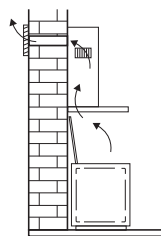

GEBRUIK

Bediening

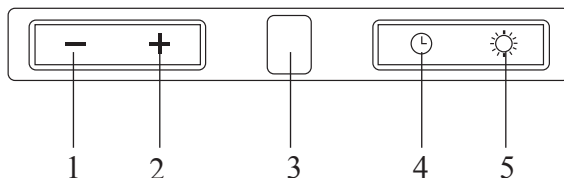
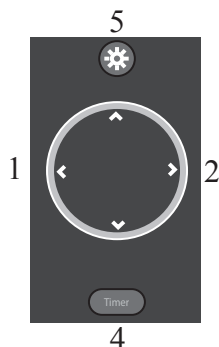

Ventilator in- en uitschakelen

Druk op de '+' toets (2).

De afzuigkap schakelt in op stand één.

Druk nogmaals op de '+' toets (2).

De afzuigkap schakelt over op een hogere snelheid. Na snelheid drie schakelt de afzuigkap op intensiefstand. Na 10 minuten schakelt deze terug naar snelheid 3.

Bij iedere snelheid verschijnt de betreffende stand in de display (3).

Druk op de '-' (1) toets om de afzuigkap uit te schakelen.

De display telt terug tot '0' (elke keer als de '-' toets wordt bediend) en schakelt dan de afzuigkap uit.

Verlichting in- en uitschakelen en dimmen

Druk op de verlichtingstoets (5).

De verlichting gaat branden.

Bij iedere bediening van de verlichtingstoets (5) dimt de verlichting.

Gebruik bij de afstandsbediening het bovenste en onderste pijltje voor het regelen van de verlichtingssterkte.

Houdt gedurende enkele seconden de verlichtingstoets (5) ingedrukt.

De verlichting gaat uit.

Bediening

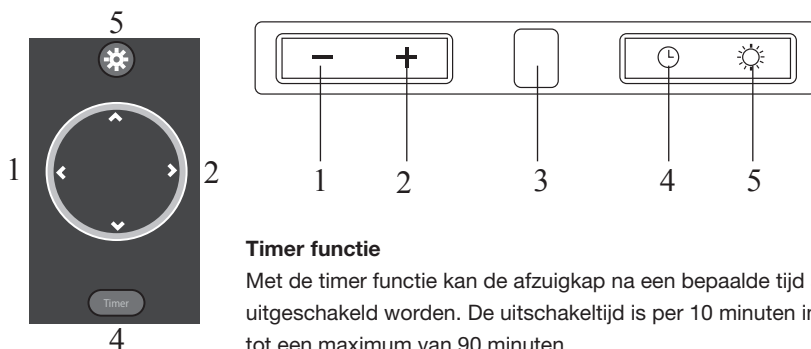

Timer functie

Met de timer functie kan de afzuigkap na een bepaalde tijd automatisch uitgeschakeld worden. De uitschakeltijd is per 10 minuten in te stellen tot een maximum van 90 minuten.

Automatisch uitschakelen afzuigkap

Schakel de afzuigkap in en druk op de timer toets (4).

De display knippert en er verschijnt een punt in de display die aangeeft dat de afzuigkap in de timer functie staat.

Stel met de '+' toets (2) de uitschakeltijd in.

Elke stand in de display correspondeert met 10 minuten uitschakeltijd.

- 1 in display = 10 minuten
- 2 in display = 20 minuten
- etc.

Druk op de Timer toets (4).

De ingestelde tijd en snelheid wordt opgeslagen. De display stopt met knipperen en vertoont de ingestelde snelheid. Een knipperende punt in de display geeft aan dat de afzuigkap in de timer functie is ingesteld.

Druk opnieuw op de timer toets om de timer functie te stoppen.

Als de ingestelde tijd en snelheid van de timer functie niet binnen 20 seconden wordt opgeslagen, schakelt de timer functie weer uit.

In- en uitschakelen toetsverlichting

Houd de timer toets (4) enkele seconden ingedrukt.

De verlichting rond de toetsen brandt.

Houd de timer toets (4) opnieuw enkele seconden ingedrukt.

De verlichting gaat uit.

Reinigen



Attentie! Koppel, voor ieder onderhoud, eerst de afzuigkap van het elektriciteitsnet af door de stekker te verwijderen uit het stopcontact of door de hoofdschakelaar van de woning uit te schakelen. De kap moet regelmatig schoon gemaakt worden, zowel binnen als buiten (tenminste met dezelfde regelmaat waarmee de vetfilters gereinigd worden). Gebruik geen producten die schuurmiddelen bevatten.

Gebruik geen alcohol!

Attentie! Als u deze aanwijzingen met betrekking tot het reinigen van het apparaat en het reinigen of vervangen van de filters niet opvolgt, kan dit tot brand leiden. Deze aanwijzingen beslist opvolgen! De fabrikant is niet aansprakelijk voor schade aan de motor of schade ten gevolge van brand die het gevolg zijn van ondeskundig onderhoud of niet opvolgen van de bovengenoemde veiligheidsvoorschriften.

Afzuigkap

Maak de afzuigkap schoon met een sopje en een zachte doek. Daarna met schoon water nabehandelen. Gebruik geen agressieve schoonmaakmiddelen zoals bijvoorbeeld soda. Het lakwerk van de afzuigkap blijft mooi als u zo nu en dan de lak met was inwrijft.



Roestvrijstalen schouwkappen

Behandel roestvrijstalen schouwkappen niet met schuursponsjes of andere schuurmiddelen. Behandel na met een niet schurend, niet polijstend middel en poets met de structuur van het roestvrijstaal mee.

Metalen vetfilters

Metalen filters moeten eenmaal per maand worden gereinigd (of als de filter reinigingsindicatie – indien aanwezig op het model – dit aangeeft) met neutrale reinigingsmiddelen, met de hand of in de vaatwasmachine op lage temperaturen en met een kort programma. Plaats de vetfilters met de openingen naar beneden in de vaatwasmachine zodat het water eruit kan lopen. Aluminium vetfilters worden door de reinigingsmiddelen in de vaatwasser dof. Dit is normaal en beïnvloedt de werking niet.

ONDERHOUD

Vetfilters

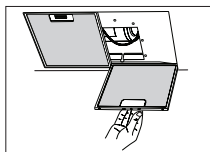

Vetfilters verwijderen

Schakel de netspanning uit! Neem de stekker uit het stopcontact of zet de schakelaar in de meterkast op nul. Ontgrendel de sluiting van het vetfilter en kantel het filter omlaag.

Led verlichting



Alleen een erkend installateur mag de LED verlichting vervangen.

INSTALLATIE

Algemeen

De aansluiting van dit apparaat op het lichtnet moet worden uitgevoerd door een erkend installateur, die de juiste veiligheidsvoorschriften kent en toepast. Het apparaat voldoet aan de Europese voorschriften.

Belangrijk om te weten:

- De afstand tussen het laagste punt van de afzuigkap en een gaskookplaat moet minimaal 65 cm bedragen. Bij een elektrische, keramische of inductiekookplaat moet deze afstand minimaal 55 cm zijn.
- Als de afzuigkap wordt aangesloten op een bestaand afvoerkanaal, mogen geen andere apparaten op dat kanaal aangesloten zijn (zoals een geiser of kachel).
- Neem de plaatselijk geldende voorschriften in acht met betrekking tot de beluchting van gasapparaten.
- Hoe korter de afvoerpijp en hoe minder bochten, des te beter de werking van de afzuigkap.
- Controleer voordat u met boren begint of er geen installatieleiding(en) aanwezig is (zijn).
- De aansluitpijp van de schouwkap heeft een diameter van 150 mm. Het beste is de afvoerpijp met de grootst mogelijke diameter uit te voeren.
- Het installatiemateriaal dat bij deze afzuigkap geleverd wordt, is geschikt voor versterkt beton en bakstenen muren. Voor bepaalde wanden heeft u speciale pluggen en schroeven nodig.

INSTALLATIE

Elektrische aansluiting

Dit toestel is voorzien van een geaarde stekker welke op een geaarde wandcontactdoos aangesloten dient te worden.

Controleer of de op het typeplaatje vermelde spanning overeen komt met de spanning van de huisinstallatie.

De aansluiting op het elektriciteitsnet moet als volgt uitgevoerd worden:

BRUIN = L fase

BLAUW = N nul

GROEN/GEEL = Aarde

Deze afzuigkap is voorzien van een aansluitstekker. Installeer de afzuigkap zodanig dat de stekker bereikbaar is.

Let op:

Als u een vaste aansluiting maakt moet u ervoor zorgen dat er een dubbelpolige schakelaar met een contactafstand van minimaal 3 mm in de toevoerleiding wordt aangebracht.



max. 1500 mm

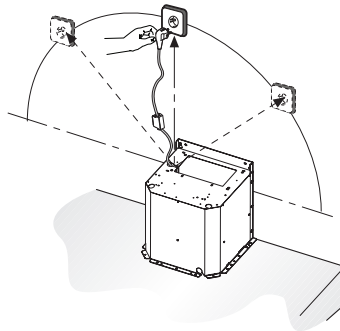

INSTALLATIE

Inbouwmaten

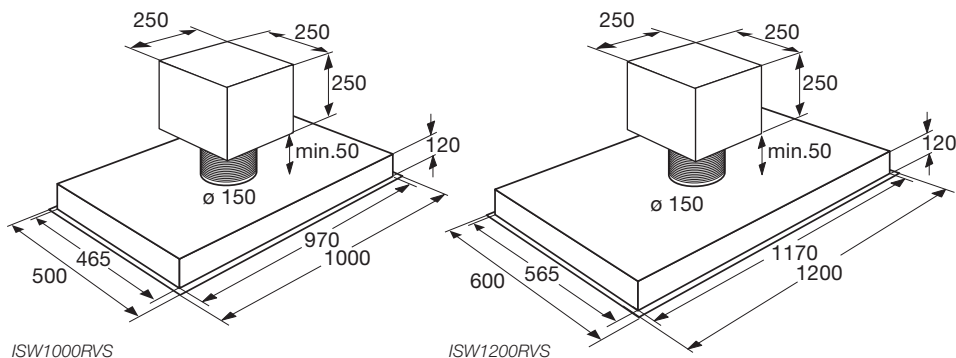

Vorbereiding montage

Uitsparing voorbereiden

- Bepaal de plaats van de uitsparing in het plafond of in de schouw ten opzichte van de kookplaat.
- De afzuigkap is voorzien van een tijdelijk ophangstelsel met schuiven om de montage te vereenvoudigen. Om dit systeem te kunnen gebruiken dient de uitsparing voorzien te zijn van een ophangrand voor tijdelijk ophangen (hoogte maximaal 115 mm).
Let op: de rand moet stevig genoeg zijn om de afzuigkap op 4 punten te kunnen dragen.
- Het plafond/de schouw moet voorzien worden van een balkenlaag met een minimale diepte van 36 mm waaraan de afzuigkap met behulp van de 4 schroeven bevestigd kan worden. Houd hierbij rekening met de positie van de bevestigingsgaten.

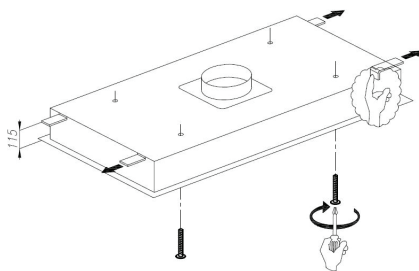

- Bij voorkeur de balken evenwijdig met de korte zijden te laten lopen.

INSTALLATIE

Motor bevestigen

De motor kan direct op de afzuigkap geplaatst worden of op maximaal 5 meter afstand van de afzuigkap.

Motor bevestigen op de afzuigkap

- Schoef de motor (A) op de afzuigkap (C) door middel van de bevestigingsring (B).
- Plaats de bevestigingsring op de pijpmond van de afzuigkap.
- Plaats de motor in de bevestigingsring en schroef deze aan de zijkant met 4 schroeven vast.
- Maak de elektrische verbinding tussen de motor en de afzuigkap met de stekkerverbinding (E).

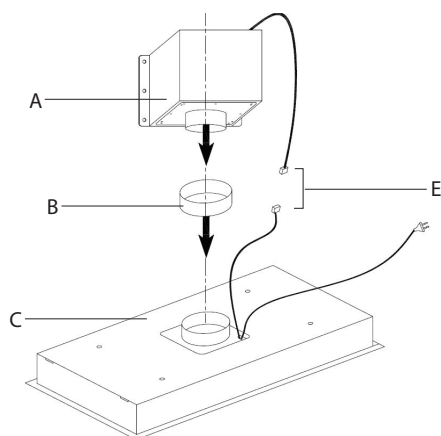

Motor op afstand bevestigen

- De motor kan op maximaal 5 meter van de afzuigkap worden geplaatst.
- Teken de boorgaten af met behulp van de motor (A).
- Boor de gaten, plaats pluggen en schroef de motor vast.
- Plaats het afvoerkanal (D) tussen de afzuigkap (C) en de motor (A).
- Maak de elektrische verbinding tussen de motor en de afzuigkap met de stekkerverbinding (E).

INSTALLATIE

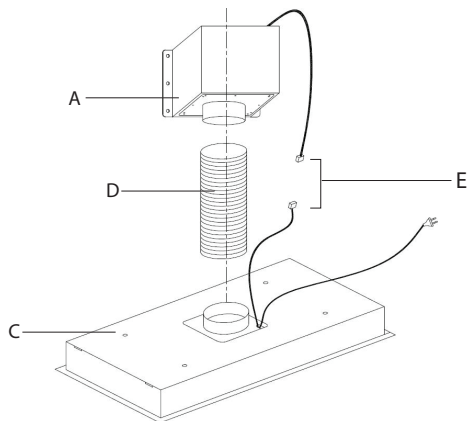

Plaatsen van de afzuigkap

- Bepaal de juiste positie van de steunbalk in de uitsparing (zie 'uitsparing voorbereiden').
- Sluit de afzuigkap aan op het elektriciteitsnet. Steek de stekker in het stopcontact.
- Plaats de afzuigkap in de nis. Schuif de 4 nokken naar links en rechts en laat de afzuigkap daar op rusten (zie 'uitsparing voorbereiden').
- Schroef de afzuigkap aan de 2 balken met de 4 schroeven.

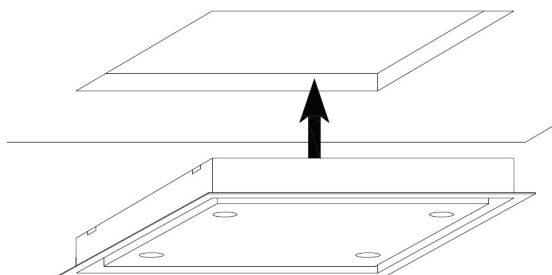

Afvoeren

Verpakking en toestel afvoeren

Bij de vervaardiging van dit toestel is gebruik gemaakt van duurzame materialen. Dit toestel moet aan het eind van zijn levenscyclus op verantwoorde wijze worden afgevoerd. De overheid kan u hieromtrent informatie verschaffen.

De verpakking van het toestel is recyclebaar. Gebruikt kunnen zijn:

- karton;
- polyethyleenfolie (PE);
- CFK-vrij polystyreen (PS-hardschuim).

Deze materialen op verantwoorde wijze en conform de overheidsbepalingen afvoeren.

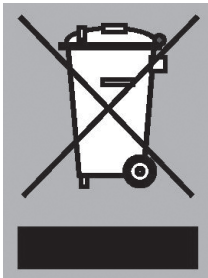

Om op de verplichting tot gescheiden verwerking van elektrische huishoudelijke apparatuur te wijzen, is op het product het symbool van een doorgekruiste vuilnisbak aangebracht. Dit betekent dat het apparaat aan het einde van zijn levensduur niet bij het gewone huisvuil mag worden gevoegd. Het toestel moet naar een speciaal centrum voor gescheiden afvalinzameling van de gemeente worden gebracht of naar een verkooppunt dat deze service verschaft.

Het apart verwerken van een huishoudelijk apparaat voorkomt mogelijk negatieve gevolgen voor het milieu en de gezondheid die door een ongeschikte verwerking ontstaat. Het zorgt ervoor dat de materialen waaruit het apparaat bestaat, teruggewonnen kunnen worden om een aanmerkelijke besparing van energie en grondstoffen te verkrijgen.



Conformiteitsverklaring

Wij verklaren dat onze producten voldoen aan de van toepassing zijnde Europese Richtlijnen, Besluiten en Verordeningen en de eisen die zijn vermeld in de normen waar naar wordt verwezen.

SOMMAIRE

Votre hotte cheminée

Description	4
Introduction	4

Sécurité

Systèmes d'évacuation	5
-----------------------	---

Utilisation

Commandes	6
-----------	---

Entretien

Nettoyage	8
Filtres à graisse	9
Eclairage par diode électroluminescente (DEL)	9

Installation

Généralités	10
Raccordement électrique	11
Dimensions d'encastrement	12
Préparation installation	12
Fixer le moteur	13
Placer la hotte	14

Annexe

Mise au rebut	15
---------------	----

Enregistrez votre appareil pour bénéficier de la garantie



Nous sommes convaincus de la qualité de nos produits. Pour cette raison, nous offrons jusque 8 ans de garantie. La seule condition est d'enregistrer votre appareil sur pelgrim.nl (pour les achats aux Pays-Bas) et sur pelgrim.be (pour les achats en Belgique).

*Consultez les conditions de garantie complètes sur pelgrim.nl ou pelgrim.be.

VOTRE HOTTE CHEMINÉE

Description

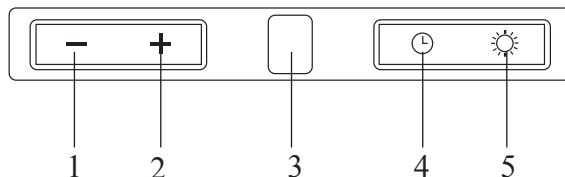
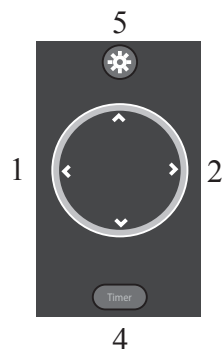

1. Réglage de la ventilation (basse vitesse)
2. Réglage de la ventilation (grande vitesse)
3. Affichage du réglage de la ventilation
4. Minuterie
5. Ampoules

Introduction

Ce mode d'emploi offre une vue d'ensemble rapide de toutes les fonctions de l'appareil. Il contient des informations relatives aux consignes de sécurité et à l'entretien de l'appareil.



*Conservez ce mode d'emploi et le guide d'installation.
Ils peuvent être utiles aux futurs utilisateurs de l'appareil.*

SÉCURITÉ



Veillez lire les consignes de sécurité fournies séparément avant la première utilisation de l'appareil !

Systemes d'évacuation

Cette hotte doit être raccordée à un tuyau d'évacuation. Les vapeurs de cuisson aspirées et filtrées sont évacuées vers l'extérieur.

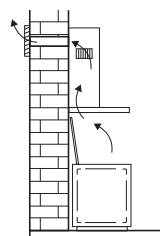

UTILISATION

Commandes

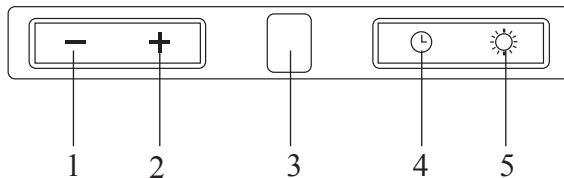
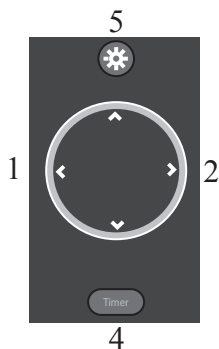

Marche et arrêt de la ventilation

Appuyez sur la touche '+' (2).

La hotte aspirante démarre sur la position 1.

Appuyez encore sur la touche '+' (2).

La hotte aspirante passe à une vitesse supérieure. Après la position 3, la hotte passe en mode aspiration intensive. Après 10 minutes, elle revient en position 3.

A chaque vitesse, le réglage correspondant est indiqué sur l'affichage (3).

Appuyez sur la touche '-' (1) pour arrêter la hotte aspirante.

L'affichage compte à rebours jusqu'à '0' (à chaque pression sur la touche '-') puis la hotte aspirante s'arrête.

Marche et arrêt de l'éclairage

Appuyez sur la touche d'éclairage (5).

L'éclairage s'allume.

À chaque brève pression de la touche d'éclairage (5), l'intensité de l'éclairage. Lorsque vous utilisez la télécommande appuyez sur la flèche haut et bas pour contrôler l'éclairage.

Maintenez la touche d'éclairage (5) enfoncée pendant quelques secondes.

L'éclairage s'éteint.

UTILISATION

Commandes

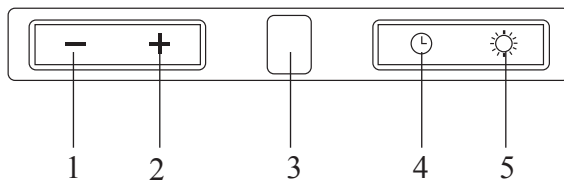
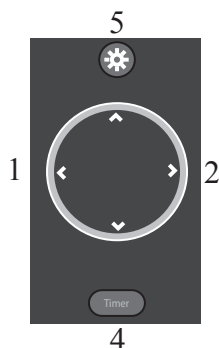

Fonction minuterie

La fonction de minuterie peut servir à arrêter automatiquement la hotte aspirante après un certain temps. Le délai d'arrêt peut être réglé selon des intervalles de 10 à 90 minutes.

Arrêt automatique de la hotte aspirante

Allumez la hotte aspirante et appuyez sur la touche de la minuterie (4). *L'affichage clignote et un point y indique que la fonction de minuterie est active.*

Réglez l'heure d'arrêt à l'aide de la touche '+' (2).

Chacun des réglages affichés correspond à un délai d'arrêt de 10 minutes.

- 1 affiché = 10 minutes
- 2 affiché = 20 minutes
- etc.

Appuyez sur la touche de minuterie (4).

La durée et la vitesse réglées sont mémorisées. L'affichage cesse de clignoter et indique la vitesse réglée. Un point clignotant dans l'affichage indique que la fonction de minuterie est active.

Appuyez encore sur la touche de minuterie pour arrêter cette fonction.

Si la durée et la vitesse réglées avec la fonction de minuterie ne sont pas mémorisées dans les 20 secondes suivantes, la fonction de minuterie s'arrête.

Eclairage et extinction de la touche

Maintenez la touche de minuterie (4) enfoncée pendant quelques secondes.

La touche s'allume.

Maintenez encore la touche de minuterie (4) enfoncée pendant quelques secondes. *La touche s'éteint.*

Nettoyage



Attention ! Avant toute intervention d'entretien, isolez la hotte de l'alimentation électrique en débranchant l'appareil ou en coupant le courant au compteur. La hotte doit être nettoyée régulièrement (au moins aussi souvent que les filtres à graisse), à l'intérieur comme à l'extérieur. Ne pas utiliser de produit abrasif.

Ne pas utiliser d'alcool !

Attention ! Le non respect des recommandations de base pour le nettoyage de la hotte aspirante et le nettoyage/remplacement des filtres peut être à l'origine d'un incendie. Nous conseillons par conséquent de respecter ces instructions.

Le constructeur décline toute responsabilité en cas de détérioration du moteur ou d'incendie lié à un entretien négligé ou au non respect des consignes de sécurité précédemment mentionnées.

Hotte aspirante

Nettoyez la hotte aspirante avec de l'eau savonneuse et un chiffon doux. Rincez ensuite à l'eau claire. N'utilisez pas de produits de nettoyage agressifs comme la soude. Frottez la peinture de votre hotte à la cire pour qu'elle conserve son brillant.



Hottes à cheminée en acier inoxydable

Ne pas utiliser d'éponge à récurer. Frotter la cheminée en acier inoxydable avec un produit d'entretien adapté à ce matériau.

Filtres à graisse métalliques

Ils doivent être nettoyés une fois par mois (ou lorsque le système d'indication de saturation des filtres – éventuellement présent sur votre modèle – l'indique) avec des détergents non agressifs, à la main ou dans le lave-vaisselle à faible température et cycle rapide. Les ouvertures doivent être orientées vers le bas dans le lave-vaisselle pour permettre à l'eau de s'écouler. Les filtres en aluminium ternissent légèrement sous l'effet du passage au lave-vaisselle. Ceci est normal et n'affecte pas leur performance.

ENTRETIEN

Filtres à graisse

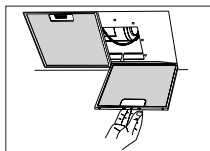

Dépose des filtres à graisse

Coupez le courant électrique ! Débranchez la fiche de la prise de courant ou coupez le courant à l'aide du disjoncteur du compteur électrique. Déverrouillez la fermeture du filtre à graisse, puis faites basculer celui-ci vers le bas.

Eclairage par diode électroluminescente (DEL)



L'éclairage à DEL ne doit être remplacé que par un installateur agréé.

INSTALLATION

Généralités

Cet appareil doit être raccordé au secteur par un installateur agréé, connaissant et appliquant les consignes de sécurité. L'appareil est conforme aux directives européennes.

Information importante :

- La distance entre le point le plus bas de la hotte aspirante et la table de cuisson à gaz doit être de 65 cm au minimum. Dans le cas d'une table électrique, céramique ou à induction, la distance minimale est de 55 cm.
- Si la hotte aspirante est raccordée à un conduit d'évacuation existant, aucun autre appareil ne doit y être raccordé (chauffe-eau ou poêle).
- Prenez en compte les réglementations en vigueur concernant l'aération des appareils à gaz.
- Un conduit d'évacuation court et un nombre limité de coudes assurent un meilleur fonctionnement de la hotte.
- Vérifiez avant de percer que vous ne risquez pas d'endommager un tuyau d'installation.
- Le diamètre du tuyau de raccordement de la hotte est de 125 ou 150 mm. Il est conseillé d'utiliser un tuyau d'évacuation d'aussi grand diamètre que possible.
- Le matériel d'installation livré avec la hotte d'aspiration convient pour les murs en béton armé et en briques. Certains types de murs nécessitent des chevilles et des vis spéciales.

INSTALLATION

Raccordement électrique

Cet appareil est équipé d'une fiche avec terre, qui doit être branchée dans une prise murale raccordée à la terre.

Vérifiez que la tension indiquée sur la plaque signalétique correspond à celle de votre alimentation secteur.

L'appareil doit être raccordé au secteur comme suit :

MARRON = L tension

BLEU = N neutre

VERT/JAUNE = terre

La hotte aspirante est équipée d'une prise de raccordement. Installez la hotte aspirante de sorte que la prise soit accessible.



Attention !

Si vous réalisez un raccordement fixe, veillez à ce qu'un commutateur bipolaire avec un passage d'air d'au moins 3 mm soit installé sur la ligne d'alimentation.

max. 1500 mm

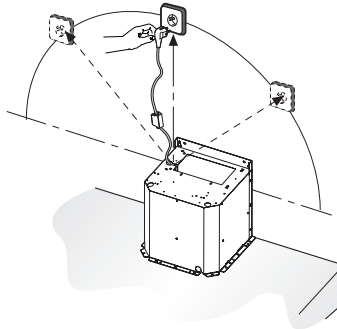

INSTALLATION

Dimensions d'encastement

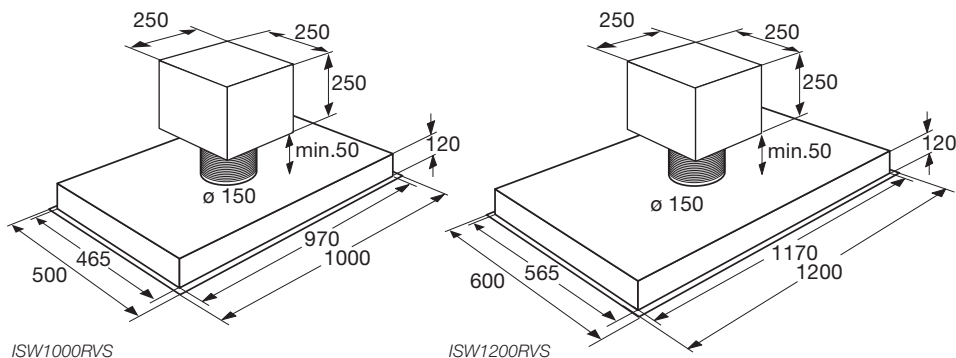

Préparation installation

Préparer l'orifice

- Déterminez l'emplacement de l'orifice dans le plafond ou dans la cheminée par rapport à la plaque de cuisson.
- La hotte est équipée d'un système d'accrochage temporaire avec glissières, permettant de faciliter l'installation. Pour utiliser ce système, l'orifice doit comporter une bordure d'accrochage pour un accrochage temporaire (hauteur maximum 115 mm).
Attention : la bordure doit être suffisamment solide pour pouvoir soutenir la hotte sur 4 points.
- Le plafond/la cheminée doit être équipé(e) d'un gîte d'une profondeur minimum de 36 mm sur lequel la hotte peut être fixée à l'aide de 4 vis. Tenez compte de la position des trous de fixation.

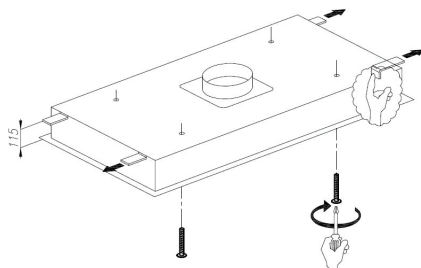

- Il est préférable que les poutres soient parallèles aux côtés courts.

INSTALLATION

Fixer le moteur

Le moteur peut être placé directement sur la hotte, ou à une distance maximale de 5 mètres de la hotte.

Fixer le moteur sur la hotte

- Vissez le moteur (A) sur la hotte (C) à l'aide de l'anneau de fixation (B).
- Placez l'anneau de fixation sur le buselot d'évacuation de la hotte.
- Placez le moteur dans l'anneau de fixation et vissez-le sur le côté à l'aide des 4 vis.
- Réalisez le raccordement électrique entre le moteur et la hotte avec la fiche de raccordement (E).

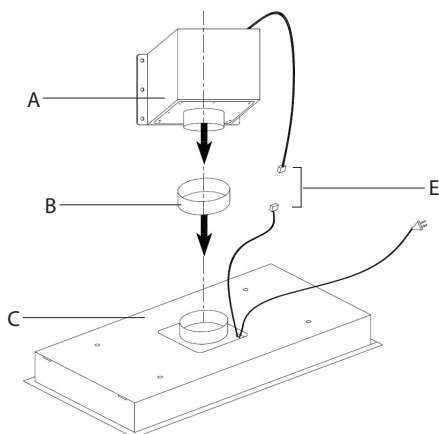

Fixer le moteur à distance

- Le moteur peut être placé à une distance maximum de 5 mètres.
- Dessinez les trous de perçage en utilisant le moteur (A).
- Percez les trous, placez les chevilles et vissez le moteur.
- Placez le tuyau d'évacuation (D) entre la hotte (C) et le moteur (A).
- Réalisez le raccordement électrique entre le moteur et la hotte avec la fiche de raccordement (E).

INSTALLATION

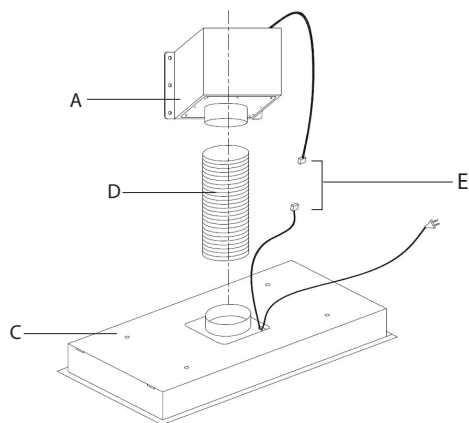

Placer la hotte

- Déterminez la position correcte des traverses dans l'orifice (voir préparer l'orifice')
- Raccordez la hotte au réseau électrique. Branchez la fiche dans la prise.
- Placez la hotte dans la niche. Faites glisser les 4 saillies vers la gauche et vers la droite, et placez-y la hotte (voir préparation orifice'.
- Vissez la hotte aux 2 poutres avec les 4 vis.

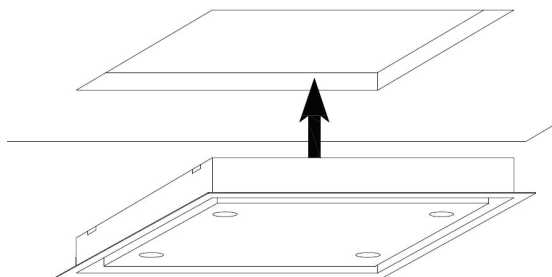

Mise au rebut

Mise au rebut de l'appareil et de l'emballage

Cet appareil a été fabriqué avec des matériaux durables. Il doit être mis au rebut de manière responsable à la fin de son cycle de service. Les autorités de votre pays pourront vous fournir des informations à ce sujet.

L'emballage de cet appareil est recyclable. Il peut être composé de :

- carton ;
- film polyéthylène (PE) ;
- de polystyrène exempt de CFC (mousse rigide PS).

Ces matériaux doivent être mis au rebut de manière responsable et conforme aux dispositions gouvernementales.



Pour rappeler l'obligation de traiter séparément les appareils électroménagers, un symbole représentant un conteneur à ordures barré d'une croix a été apposé sur le produit. Cela signifie qu'à l'issue de son cycle de service, l'appareil ne peut être mis au rebut avec les déchets ménagers classiques. Il doit être déposé dans un centre spécial de collecte des déchets géré par l'état, ou chez un revendeur assurant ce service.

Le traitement distinct des appareils ménagers évite tout impact négatif sur l'environnement et la santé publique. Il permet de récupérer les matériaux qui les composent dans le but d'une économie importante en termes d'énergie et de ressources.



Déclaration de conformité

Nous déclarons que nos produits satisfont aux Directives, Mesures et Règlements européens en vigueur ainsi qu'aux exigences qui sont mentionnées dans les normes auxquelles il est fait référence.

INHALT

Ihre Haube

Beschreibung	4
Einleitung	4

Sicherheit

Abluftsysteme	5
---------------	---

Gebrauch

Bedienung	6
-----------	---

Pflege

Reinigen	8
Fettfilter entfernen	9
LED-Beleuchtung	9

Installation

Allgemein	10
Elektrischer Anschluss	11
Einbaumaße	12
Vorbereitung der Montage	12
Befestigung des Motors	13
Montage der Abzugshaube	14

Anhang

Entsorgung von Gerät und Verpackung	15
-------------------------------------	----

Registrieren Sie Ihr Gerät, damit Sie die Garantie/Gewährleistung in Anspruch nehmen können



Wir sind von der Qualität unserer Produkte überzeugt. Aus diesem Grund gewähren wir eine Garantie von nicht weniger als acht Jahren*. Um diese Garantie in Anspruch nehmen zu können, müssen Sie lediglich Ihr Gerät auf der Internetseite pelgrim.nl (bei einem Kauf in den Niederlanden) oder pelgrim.be (bei einem Kauf in Belgien) registrieren.

*Die vollständigen Garantiebedingungen finden Sie auf der Internetseite www.pelgrim.nl oder www.pelgrim.be.

Beschreibung

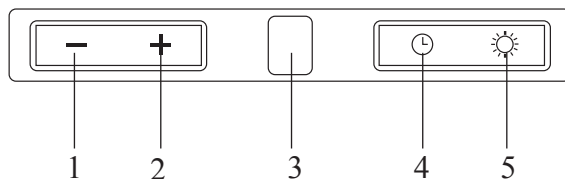
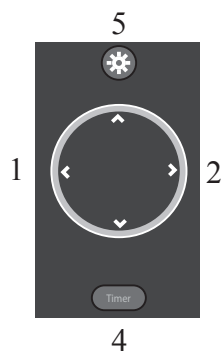

1. Gebläseeinstellung (geringe Geschwindigkeit)
2. Gebläseeinstellung (hohe Geschwindigkeit)
3. Anzeige Gebläseeinstellung
4. Timer
5. Lampen

Einleitung

Diese Bedienungsanleitung gibt Ihnen eine schnelle Übersicht aller Möglichkeiten, die das Gerät bietet. Sie erhalten Informationen zur Sicherheit und zur Wartung des Geräts.



Bewahren Sie diese Bedienungsanleitung und die Installationsanweisungen sorgfältig auf. So stehen sie auch für eine zukünftige Nutzung des Geräts zur Verfügung.

SICHERHEIT



**Bitte lesen Sie die gesonderten
Sicherheitsvorschriften bevor Sie das Gerät in
Betrieb nehmen!**

Abluftsysteme

Diese Abzugshaube muss an einen Abluftkanal angeschlossen werden.
Der angesaugte und gefilterte Kochdunst wird ins Freie geleitet.

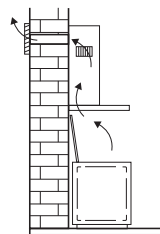

NUTZUNG

Bedienung

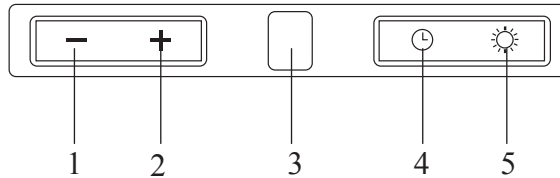
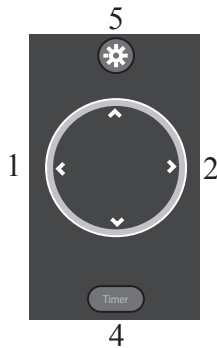

Gebälse ein- und ausschalten

Drücken Sie die Taste '+' (2).

Die Dunstabzugshaube schaltet sich auf Stufe 1 ein.

Drücken Sie die Taste '+' (2) erneut.

Die Abzugshaube schaltet auf die nächst höhere Geschwindigkeit. Nach Stufe drei wird die Abzugshaube in die Intensivstufe geschaltet. Nach 10 Minuten schaltet sie wieder zurück auf Stufe drei.

Bei jeder Geschwindigkeit wird die entsprechende Geschwindigkeit in der Anzeige (3) wiedergegeben.

Drücken Sie die Taste '-' (1), um die Abzugshaube abzuschalten.

In der Anzeige wird (mit jedem Druck der Taste '-') heruntergezählt, bis die Abzugshaube endgültig abschaltet.

Beleuchtung ein- und ausschalten

Drücken Sie die Taste für die Beleuchtung (5).

Die Beleuchtung ist eingeschaltet.

Bei jeder kurzen Bedienung der Beleuchtungstaste (5) wird die Beleuchtung abgedimmt. Bei Verwendung der Fernbedienung drücken Sie die oberen und unteren Pfeil, um die Beleuchtung zu steuern.

Halten Sie für einige Sekunden die Beleuchtungstaste (5) gedrückt.

Die Beleuchtung geht aus.

Bedienung

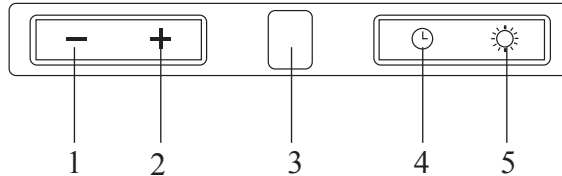
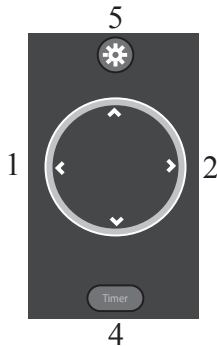

Timer-Funktion

Die Timer-Funktion dient dazu, die Abzugshaube automatisch nach einem bestimmten Zeitraum abzuschalten. Dieser Zeitraum kann in Intervallen von 10 Minuten bis zu maximal 90 Minuten eingestellt werden.

Automatische Abschaltung der Abzugshaube

Schalten Sie die Abzugshaube ein und drücken Sie die Timertaste (4). *Die Anzeige blinkt und es erscheint ein Punkt, der anzeigt, dass die Timer-Funktion aktiviert ist.*

Stellen Sie die Abschaltzeit mit der Taste '+' (2) ein.

Jede Einstellung in der Anzeige entspricht einer Abschaltzeit von 10 Minuten.

- 1 in der Anzeige = 10 Minuten
- 2 in der Anzeige = 20 Minuten
- usw.

Drücken Sie die Taste für den Timer (4).

Die Einstellungen für Zeit und Geschwindigkeit wurden gespeichert. Die Anzeige hört auf zu blinken und zeigt die eingestellte Geschwindigkeit an. Ein blinkender Punkt in der Anzeige weist darauf hin, dass die Timer-Funktion aktiviert ist.

Drücken Sie die Timer-Taste erneut, um die Timer-Funktion zu beenden.

Wenn die mittels Timer-Funktion eingestellte Zeit und Geschwindigkeit nicht innerhalb von 20 Sekunden gespeichert werden, wird die Timer-Funktion automatisch beendet.

Tastenbeleuchtung ein- und ausschalten

Drücken und halten Sie die Timer-Taste (4) für einige Sekunden.

Die Tastenbeleuchtung schaltet sich ein.

Drücken und halten Sie die Timer-Taste (4) erneut für einige Sekunden.

Die Tastenbeleuchtung wird ausgeschaltet.

Reinigung



Achtung! Vor jeder Reinigung und Pflege muss die Dunstabzugshaube durch Abziehen des Netzsteckers oder Ausschalten der Sicherung vom Stromnetz getrennt werden. Die Dunstabzugshaube muss regelmäßig (mindestens so häufig wie die Fettfilter) innen und außen gereinigt werden. Keine Produkte verwenden, die Scheuermittel enthalten.

Keinen Alkohol verwenden!

Achtung! Eine Nichtbeachtung dieser Anweisungen zur Reinigung des Gerätes und zum Wechsel bzw. zur Reinigung der Filter kann zum Brand führen. Aus diesem Grund raten wir Ihnen, diese Anweisungen unbedingt einzuhalten. Der Hersteller übernimmt keine Haftung für irgendwelche Schäden am Motor oder Brandschäden, die auf eine unsachgemäße Wartung oder Nichteinhaltung der oben angeführten Sicherheitsvorschriften zurückzuführen sind.

Dunstabzugshaube

Reinigen Sie die Dunstabzugshaube mit Seifenwasser und einem weichen Tuch. Danach mit sauberem Wasser abspülen. Verwenden Sie keine aggressiven Reinigungsmittel wie etwa Soda. Die Lackierung der Dunstabzugshaube bleibt schön, wenn Sie sie gelegentlich mit Wachs einreiben.



Rostfreie Hauben

Nicht mit einem Scheuerschwamm oder anderen Scheuermitteln behandeln. Nachbehandeln mit Stahlreiniger und in Strukturrichtung des Edelstahls putzen.

Edelstahlfilter

Diese müssen einmal monatlich gereinigt werden (oder wenn das Sättigungsanzeigesystem der Filter – sofern bei Ihrem Modell vorhanden – dies anzeigt). Das kann mit einem milden Waschmittel von Hand, oder im Geschirrspüler bei niedriger Temperatur im Kurzspülgang erfolgen. Setzen Sie die Fettfilter mit den Öffnungen nach unten in den Geschirrspüler, so dass das Wasser herauslaufen kann. Beim Waschen in einem Geschirrspüler können Fettfilter aus Aluminium leicht die Farbe ändern. Das ist normal und hat keine Auswirkung auf ihre Filtereigenschaften.

PFLEGE

Fettfilter

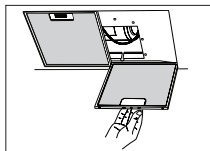

Fettfilter entfernen

Netzspannung ausschalten! Ziehen Sie den Stecker aus der Steckdose oder schalten Sie die Sicherung im Stromkasten auf Null. Lösen Sie die Verriegelung des Fettfilters und kippen Sie den Filter nach oben.

LED-Beleuchtung



Die LED-Beleuchtung darf nur von einem anerkannten Installateur ausgetauscht werden.

INSTALLATION

Allgemein

Dieses Geräts muss von einem anerkannten Installateur angeschlossen werden, der die anzuwendenden Sicherheitsvorschriften kennt und beachtet. Das Gerät entspricht den europäischen Vorschriften.

Wichtige Informationen:

- Der Abstand zwischen dem niedrigsten Punkt der Anzugshaube und einer Gaskochplatte muss mindestens 65 cm betragen. Bei einer elektrischen Kochplatte, einem Keramikfeld oder einer Induktionskochplatte muss dieser Abstand mindestens 55 cm sein.
- Wenn die Dunstabzugshaube an einen vorhandenen Abluftkanal angeschlossen wird, dürfen an diesen Kanal keine weiteren Geräte (wie etwa ein Gaswassererhitzer oder ein Ofen) angeschlossen sein.
- Beachten Sie die örtlichen Vorschriften für die Entlüftung von Gasgeräten.
- Je kürzer das Abluftrohr und je weniger Krümmungen es hat, um so besser ist die Wirkung der Dunstabzugshaube.
- Überprüfen Sie vor dem Bohren, ob in der Wand Installationsleitungen vorhanden sind.
- Das Anschlussrohr der Abzugshaube hat einen Durchmesser von 125 oder 150 mm. Es wird empfohlen, dass das Abluftrohr einen möglichst großen Durchmesser hat.
- Das mit dieser Dunstabzugshaube mitgelieferte Installationsmaterial ist für verstärkte Beton- und Backsteinmauern geeignet. Für einige Mauertypen sind spezielle Dübel und Schrauben erforderlich.

INSTALLATION

Elektrischer Anschluss

Dieses Gerät ist mit einem geerdeten Stecker versehen, der an eine geerdete (Schuko-)Steckdose angeschlossen werden muss.

Kontrollieren Sie, dass die Netzspannung der Spannung entspricht, die auf dem Betriebsdatenschild angegeben ist. Das Gerät muss folgendermaßen ans Stromnetz angeschlossen werden:

BRAUN = L (Leiter)

BLAU = N (Neutral)

GRÜN/GELB = Erde (Schutzleiter)

Diese Abzugshaube ist mit einem Stecker ausgestattet. Bringen Sie die Abzugshaube so an, dass der Stecker zugänglich ist.

Achtung!

Wenn Sie die Haube direkt anschließen, achten Sie darauf, dass ein zweipoliger Schalter mit einem Zwischenraum von mindestens 3 mm in der Versorgungsleitung angebracht ist.



max. 1500 mm

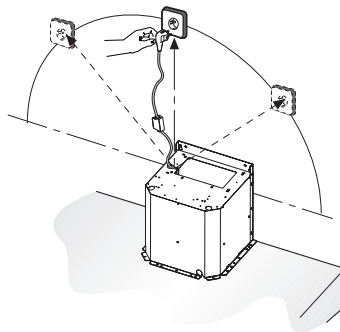

INSTALLATION

Einbaumaße

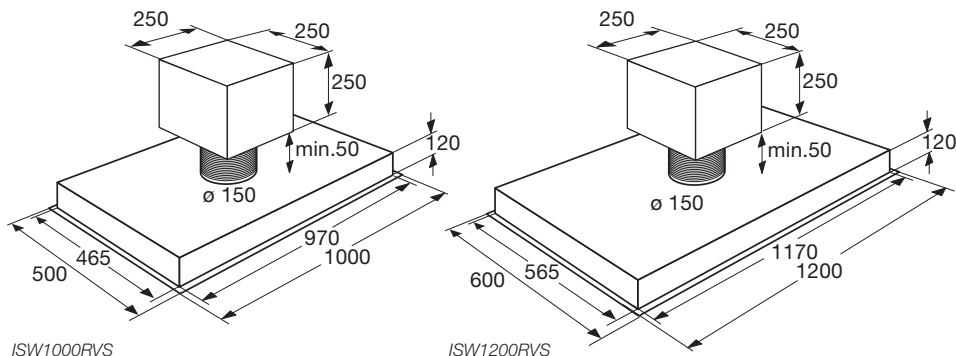

Vorbereitung der Montage

Vorbereitung der Aussparung

- Bestimmen Sie die Position der Aussparung in der Decke oder in der Verkleidung in Bezug auf die Kochplatte.
- Die Abzugshaube ist mit einem provisorischen verstellbaren Aufhängesystem ausgestattet, um die Montage zu vereinfachen. Um dieses System einsetzen zu können, muss die Aussparung für das provisorische Aufhängen mit einem Aufhängerahmen versehen sein (Höhe maximal 115 mm). **Achtung:** Der Rahmen muss stabil genug sein, um die Abzugshaube an 4 Punkten tragen zu können.
- Die Decke/Verkleidung muss mit einer Unterkonstruktion aus Kanthölzern versehen werden mit einer minimalen Tiefe von 36 mm, an der die Abzugshaube mithilfe von 4 Schrauben befestigt werden kann. Berücksichtigen Sie hierbei die Positionen der Montagelöcher.

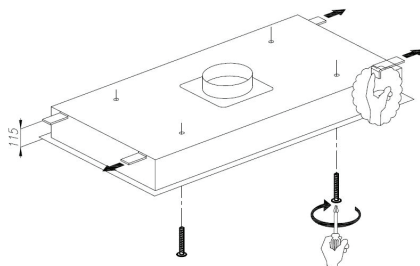

- Die Kanthölzer vorzugsweise parallel zu den kurzen Seiten anordnen.

INSTALLATION

Befestigung des Motors

Der Motor kann direkt auf der Abzugshaube angeordnet werden oder höchstens 5 m von der Abzugshaube entfernt.

Befestigung des Motors auf der Abzugshaube

- Schrauben Sie den Motor (A) auf die Abzugshaube (C) mittels Befestigungsring (B).
- Montieren Sie den Befestigungsring auf dem Auslassflansch der Abzugshaube.
- Setzen Sie den Motor in den Befestigungsring ein und schrauben Sie diesen seitlich mit 4 Schrauben fest.
- Schließen Sie für den elektrischen Anschluss des Motors an die Abzugshaube die Steckerverbindung (E) an.

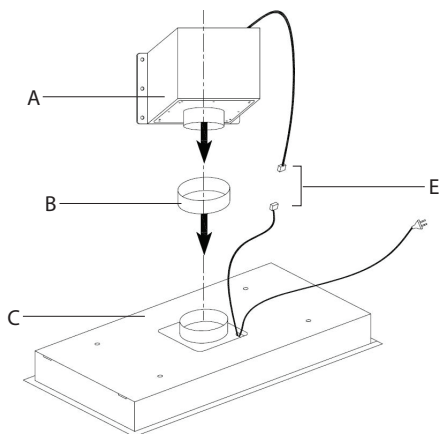

Befestigung des Motors in größerem Abstand zur Abzugshaube

- Der Motor kann maximal 5 m von der Abzugshaube entfernt montiert werden.
- Zeichnen Sie die Bohrlöcher mithilfe des Motors (A) an.
- Bohren Sie die Löcher, setzen Sie die Dübel ein und schrauben Sie den Motor fest.
- Montieren Sie den Abluftkanal (D) zwischen der Abzugshaube (C) und dem Motor (A).
- Schließen Sie für den elektrischen Anschluss des Motors an die Abzugshaube die Steckerverbindung (E) an.

INSTALLATION

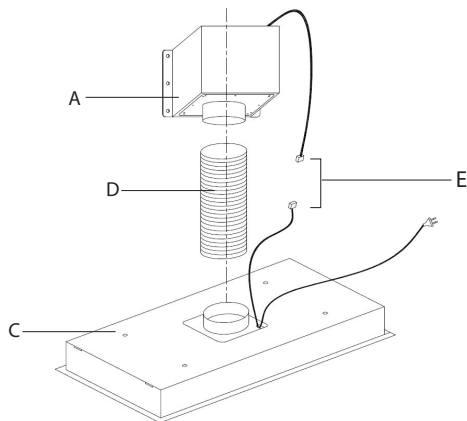

Montage der Abzugshaube

- Bestimmen Sie die richtige Position der tragenden Kanthölzer in der Aussparung (siehe 'Vorbereitung der Aussparung')
- Schließen Sie die Abzugshaube ans Stromnetz an. Stecken Sie den Stecker in die Steckdose.
- Setzen Sie die Abzugshaube in die Aussparung ein. Schieben Sie die vier Zapfen nach links und rechts und lassen Sie die Abzugshaube darauf aufliegen (siehe 'Vorbereitung der Aussparung').
- Schrauben Sie die Abzugshaube mit den 4 Schrauben an die 2 Kanthölzer.

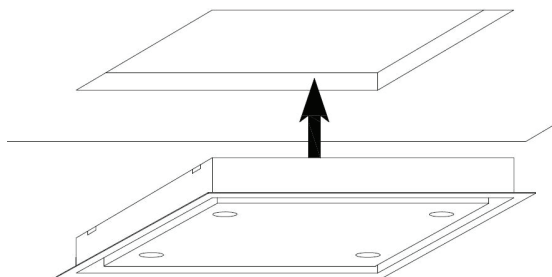

Entsorgung

Entsorgung von Gerät und Verpackung

Dieses Gerät wurde unter der Verwendung umweltfreundlicher Materialien hergestellt. Nach Ablauf seiner Nutzungsdauer muss es verantwortungsbewusst entsorgt werden. Hierzu erhalten Sie Informationen bei den zuständigen Behörden.

Die Verpackung des Gerätes kann recycelt werden. Verwendet können sein:

- Pappe;
- Polyethylenfolie (PE);
- CFRP-freies Polystyrol (PS-Hartschaum).

Diese Werkstoffe sind ordnungsgemäß und gemäß den behördlichen Vorschriften zu entsorgen.

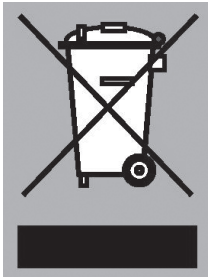

Zur Erinnerung an die Verpflichtung, die Elektrohaushaltsgeräte getrennt zu beseitigen, ist das Produkt mit einer durchgestrichenen Mülltonne gekennzeichnet. Dies bedeutet, dass das Produkt am Ende seiner Nutzungszeit nicht zusammen mit dem Hausabfall beseitigt werden darf. Stattdessen muss es zur Entsorgung bei einer von den städtischen Behörden eingerichteten Sammelstelle oder zu einem Fachhändler, der einen Rücknahmeservice anbietet, gebracht werden.

Die getrennte Entsorgung eines Haushaltsgerätes vermeidet mögliche negative Auswirkungen auf die Umwelt und die menschliche Gesundheit, die eine nicht vorschriftsmäßige Entsorgung zur Folge hat. Außerdem wird die Wiederverwertung der Materialien ermöglicht, aus denen das Gerät besteht, was wiederum eine bedeutende Einsparung an Energie und Ressourcen mit sich bringt.



Konformitätserklärung

Wir erklären, dass unsere Produkte die für sie relevanten europäischen Richtlinien, Beschlüsse und Verordnungen erfüllen, sowie die Anforderungen der angegebenen Normen.

CONTENTS

Your canopy hood

Description	4
Introduction	4

Safety

Extraction systems	5
--------------------	---

Use

Controls	6
----------	---

Maintenance

Cleaning	8
Grease filters	9
Lighting	9

Installation

General	10
Electrical connection	11
Installation dimensions	12
Preparation for mounting	12
Attaching the motor	13
Installing the cooker hood	14

Appendix

Disposal	15
----------	----



Register your appliance for warranty purposes

We are convinced of the quality of our products. This is why we offer a warranty period of up to 8 years*. All you need to do is register your appliance on pelgrim.nl (when purchased in the Netherlands) and pelgrim.be (when purchased in Belgium).

*Visit www.pelgrim.nl or www.pelgrim.be for full warranty terms and conditions.

YOUR CANOPY HOOD

Description

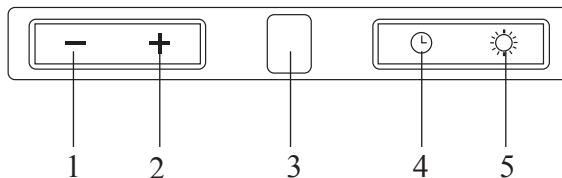
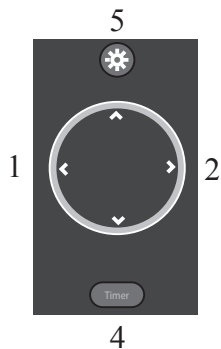

1. Fan setting (lower speed)
2. Fan setting (higher speed)
3. Fan setting display
4. Timer
5. Light bulbs

Introduction

This user manual gives you a quick overview of all the possibilities offered by the appliance. You will find information on safety measures and maintaining the appliance.



*Please retain this user manual and the installation guide.
They may be of use to future users of the appliance.*

SAFETY



Read the separate safety instructions before using the device!

Extraction systems

This cooker hood must be connected to an outlet duct. The cooking fumes that are drawn in and filtered are then discharged to the outside atmosphere.

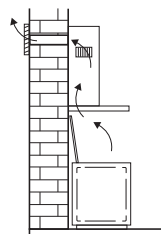

Controls

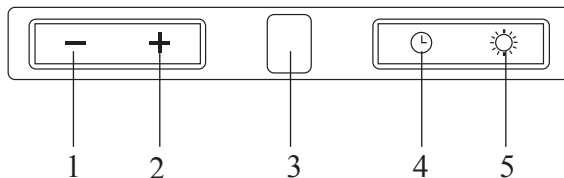
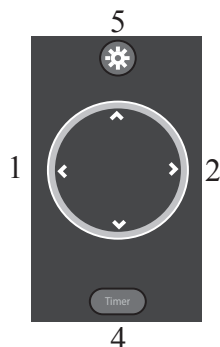

Switching fan on and off

Press the '+' button (2).

The cooker hood switches on at setting 1.

Press the '+' button (2) again.

The cooker hood switches to a higher speed. After speed three the cooker hood switches to an intensive setting. After 10 minutes this switches back to speed 3.

At each speed, the relevant setting is shown in the display (3).

Press the '-' (1) button to switch off the cooker hood.

The display counts down to '0' (every time the '-' button is pressed) and then the cooker hood switches off.

Switching lighting on and off

Press the lighting button (5).

The lighting switches on.

Each time the light button (5) is pressed briefly the light dims.

When using the remote control press the upper and lower arrow to control the illumination

Keep the light button (5) pressed down for a few seconds.

The light goes off.

Controls

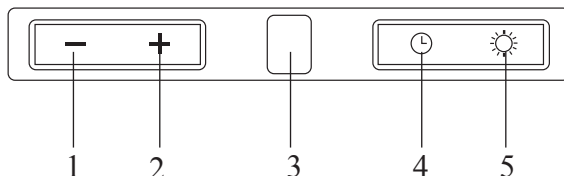
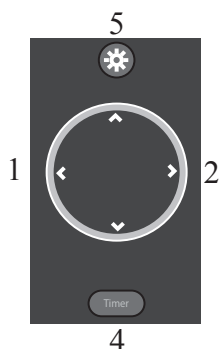

Timer function

The timer function can be used to switch the cooker hood off automatically after a certain period of time. The shutoff time can be set at intervals of 10 minutes up to a maximum of 90 minutes.

Switching off the cooker hood automatically

Switch the cooker hood on and press the timer button (4).

The display flashes and a dot appears in the display, indicating that the timer function is active.

Set the shutoff time using the '+' button (2).

Each setting in the display corresponds to a shutoff time of 10 minutes.

- 1 in display = 10 minutes
- 2 in display = 20 minutes
- etc.

Press the timer button (4).

The set time and speed are saved. The display stops flashing and shows the set speed. A flashing dot in the display indicates that the timer function is active.

Press the timer button again to stop the timer function.

If the time and speed set using the timer function are not saved within 20 seconds, the timer function switches off again.

Switching button illumination on and off

Press and hold the timer button (4) for a few seconds.

The button illumination comes on.

Press and hold the timer button (4) again for a few seconds.

The illumination switches off.

MAINTENANCE

Cleaning



Attention! Before performing any maintenance operation, isolate the hood from the electrical supply by unplugging the appliance or switching off your household's master switch. The cooker hood should be cleaned regularly (at least as frequently as the grease filters are cleaned) both internally and externally. Do not use abrasive products.

Do not use alcohol!

Attention! Failure to comply with the basic recommendations for cleaning the cooker hood and cleaning/replacing the filters may lead to a fire. Therefore, we recommend that you observe these instructions. The manufacturer declines all responsibility for any damage to the motor or any fire damage linked to inappropriate maintenance or failure to observe the above safety recommendations.

Cooker hood

Clean the cooker hood with soapy water and a soft cloth. Then wipe with clean water to rinse. Do not apply aggressive cleaning agents such as caustic soda. The paintwork on the cooker hood will remain shiny if it is periodically rubbed with wax.



Stainless steel canopy hoods

Do not use any sort of scourer. Treat with a stainless steel care product and polish with the structure of the stainless steel.

Metal grease filters

These must be cleaned once a month (or when indicated by the filter saturation indication system, if present on your model) using non-aggressive detergents, either by hand or in the dishwasher, which must be set to a low temperature and a short cycle. The openings must be placed downwards to let the water run out of the filters. When washed in a dishwasher, aluminium grease filters may be discoloured slightly. This is normal and does not affect their filtering capacity.

MAINTENANCE

Grease filters

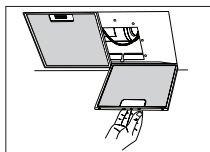

Removing the grease filters

Switch off the electricity! Remove the plug from the mains socket or turn the switch in the meter cupboard to zero. Release the lock of the fat filter and tilt the filter downwards.

LED lighting



The LED lighting should only be replaced by an authorised installer.

INSTALLATION

General

This appliance must be connected to the electric mains by an authorised installer who is familiar with the safety precautions and will carry them out. The appliance is in compliance with European guidelines.

Important information:

- The distance between the lowest point of the cooker hood and a gas hob must be at least 65 cm. If using an electric, ceramic or induction hob, this distance must be at least 55 cm.
- If the cooker hood is connected to an existing exhaust duct, no other appliance must be connected to the duct (such as a hot water heater or a stove).
- Consider local regulations with respect to the ventilation of gas appliances.
- The shorter the duct, and the fewer bends in it, the better the cooker hood will work.
- Check before you start drilling that no installation pipe(s) is/are present.
- The connection pipe to the cooker hood has a diameter of 125 or 150 mm. We recommend that the exhaust pipe has as large a diameter as possible.
- The enclosed installation materials are suitable for reinforced concrete and brick walls. For some types of wall you may need special plugs and screws.

INSTALLATION

Electrical connection

This appliance is fitted with an earthed plug, which should be connected to an earthed wall socket.

Check that the voltage indicated on the rating plate matches the voltage of your household supply.

The appliance should be connected to the mains as follows:

BROWN = L live

BLUE = N neutral

GREEN/YELLOW = earth

This cooker hood is fitted with a connector plug. Install the cooker hood so that the plug is accessible.



Attention!

If you are making a fixed connection, you must ensure that a double pole switch with an air gap of at least 3 mm is fitted in the supply line.

max. 1500 mm

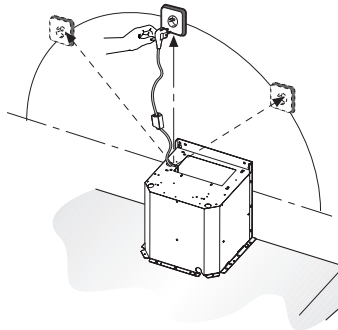

INSTALLATION

Installation dimensions

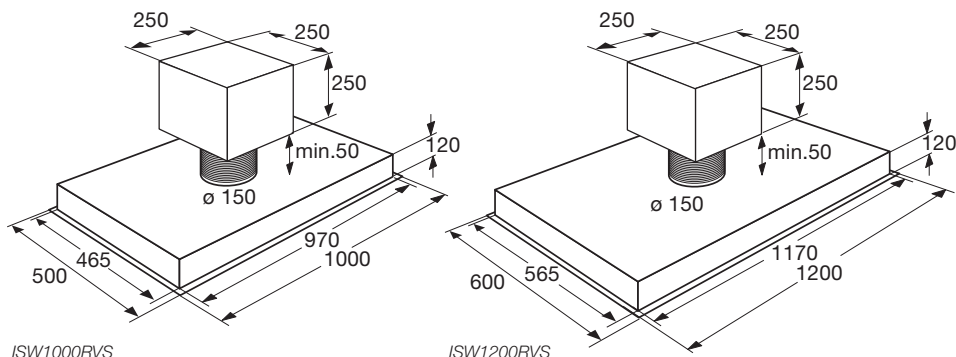

ISW1000RVS

ISW1200RVS

Preparation for mounting

Preparing the recess

- Determine the location for the recess in relation to the hob, either in the ceiling or in the chimney.
- The hood is fitted with a temporary suspension system with sliders to make it easier to mount. To use this system, the recess must have a suspension flange to suspend it temporarily (maximum height 115 mm). **Attention:** the flange must be sufficiently strong to support the cooker hood across 4 points.
- The ceiling/chimney must be fitted with a bar that has a minimum thickness of 36 mm to which the extraction hood can be attached with the 4 screws. Remember to check the position of the mounting holes.

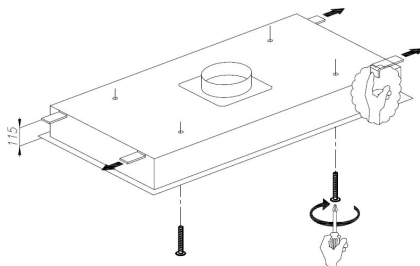

- Preferably fix the bars so the short sides are parallel to each other.

INSTALLATION

Attaching the motor

The motor can be placed directly on the cooker hood, or at a maximum distance of 3 meters from the hood.

Attaching the motor to the hood

- Screw the motor (A) onto the hood (C) using the fastening ring (B).
- Place the fastening ring on the pipe collar of the hood.
- Place the motor in the fastening ring and tighten it to the side with the 4 screws.
- Make the electrical connection between the motor and the hood using the plug connection (E).

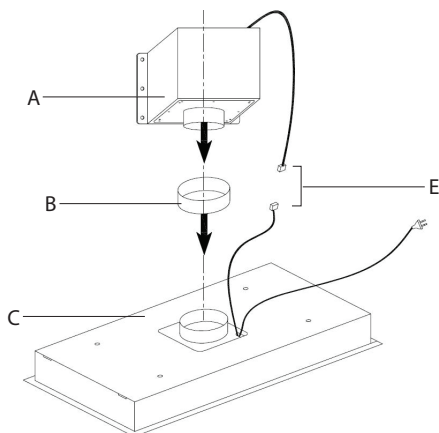

Attaching the motor at a distance

- The motor can be placed at up to 3 meters from the hood.
- Mark the position of the drill holes using the motor (A).
- Drill the holes, insert the plugs and tighten the screws of the motor.
- Place the outlet duct (D) between the hood (C) and the motor (A).
- Make the electrical connection between the motor and the hood using the plug connection (E).

INSTALLATION

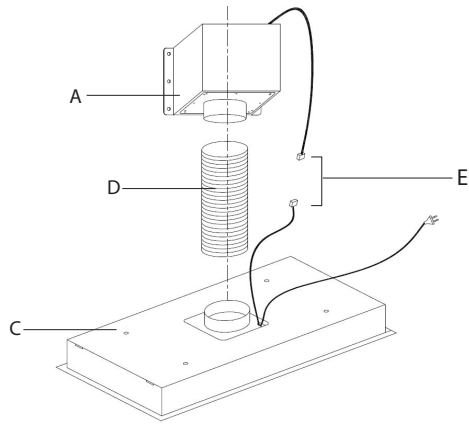

Installing the cooker hood

- Determine the correct position of the support bars in the recess (see 'Preparing the recess').
- Connect the cooker hood to the mains. Put the plug into the socket.
- Place the cooker hood in the recess. Slide the 4 pegs to the left and right so the hood is resting on them (see 'Preparing the recess').
- Tighten the screws of the hood to the 2 bars.

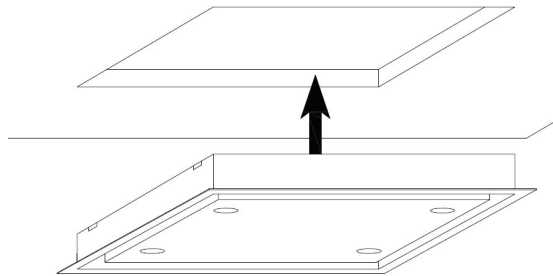

APPENDIX

Disposal

Disposal of appliance and packaging

This appliance was manufactured using sustainable materials. It must be disposed of responsibly at the end of its life cycle. The local authorities can provide you with the relevant information.

The packaging of this appliance is recyclable. It may have been made from:

- cardboard;
- polythene film (PE);
- CFRP-free polystyrene (PS hard foam).

You need to dispose of these materials responsibly in accordance with official regulations.

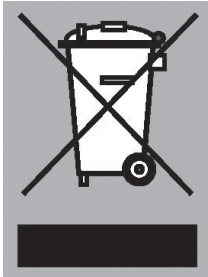

To draw attention to the fact that the segregated processing of household electrical appliances is compulsory, this appliance carries the symbol of a crossed-out dustbin. This means that you may not dispose of the appliance as household refuse at the end of its useful life. Instead, it should be taken to a special segregated refuse collection centre run by the local authority or to a dealer providing this service.

Segregated processing of household appliances prevents any negative impact on the environment and public health that might otherwise arise. It allows the recovery of the materials used to manufacture this appliance, thus generating considerable savings in terms of raw materials and energy.



Declaration of conformity

We hereby declare that our products satisfy the applicable European directives, orders and regulations, as well as the requirements stated in the referenced standards.

Pelgrim



684012

684012 / VER 1 / 16-08-2017